



# **INDUCTRIX<sup>®</sup>** **SWITCH**



**Instruction Manual**  
**Bedienungsanleitung**  
**Manuel d'utilisation**  
**Manuale di Istruzioni**



**SAFE<sup>®</sup>**

**RTF**  
**READY-TO-FLY**

## AVVISO

Tutte le istruzioni, le garanzie e gli altri documenti pertinenti sono soggetti a cambiamenti a totale discrezione di Horizon Hobby, LLC. Per una documentazione aggiornata sul prodotto, visitare il sito [horizonhobby.com](http://horizonhobby.com) e fare clic sulla sezione Support del prodotto.

### Convenzioni terminologiche

Nella documentazione relativa al prodotto vengono utilizzati i seguenti termini per indicare i vari livelli di pericolo potenziale durante l'uso del prodotto:

**AVVERTENZA:** indica procedure che, se non debitamente seguite, determinano il rischio di danni alle cose, danni collaterali e gravi lesioni alle persone o il rischio elevato di lesioni superficiali alle persone.

**ATTENZIONE:** indica procedure che, se non debitamente seguite, determinano il rischio di danni alle cose E di gravi lesioni alle persone.

**AVVISO:** indica procedure che, se non debitamente seguite, possono determinare il rischio di danni alle cose E il rischio minimo o nullo di lesioni alle persone.

 **AVVERTENZA:** leggere TUTTO il manuale di istruzioni e familiarizzare con le caratteristiche del prodotto prima di farlo funzionare. Un uso improprio del prodotto può causare danni al prodotto stesso e alle altre cose e gravi lesioni alle persone.

Questo aeromodello è un prodotto sofisticato per appassionati di modellismo. Deve essere azionato in maniera attenta e responsabile e richiede alcune conoscenze basilari di meccanica. L'uso improprio o irresponsabile di questo prodotto può causare lesioni alle persone e danni al prodotto stesso o alle altre cose. Questo prodotto non deve essere utilizzato dai bambini senza la diretta supervisione di un adulto. Non tentare in nessun caso di smontare il prodotto, di utilizzarlo con componenti non compatibili o di potenziarlo senza previa approvazione di Horizon Hobby, LLC. Questo manuale contiene le istruzioni per la sicurezza, l'uso e la manutenzione del prodotto. È fondamentale leggere e seguire tutte le istruzioni e le avvertenze del manuale prima di montare, impostare o utilizzare il prodotto, al fine di utilizzarlo correttamente e di evitare di causare danni alle cose o gravi lesioni alle persone.

**Almeno 14 anni. Non è un giocattolo.**

### Ulteriori precauzioni per la sicurezza e avvertenze

- Mantenere sempre un perimetro di sicurezza intorno al modello per evitare collisioni o ferite. Questo modello funziona con comandi radio soggetti alle interferenze di altri dispositivi non controllabili dall'utente. Le interferenze possono provocare una momentanea perdita di controllo.
- Utilizzare sempre l'aeromodello in spazi aperti liberi da veicoli, traffico o persone.
- Seguire sempre scrupolosamente le istruzioni e le avvertenze relative all'aeromodello e a tutti gli accessori (caricabatterie, pacchi batterie ricaricabili ecc.).
- Tenere sempre le sostanze chimiche, i componenti di piccole dimensioni e i componenti elettrici fuori dalla portata dei bambini.
- Evitare sempre il contatto con l'acqua di tutti i dispositivi che non sono stati specificatamente progettati per funzionare in acqua. L'umidità danneggia le parti elettroniche.
- Non mettere in bocca alcun componente dell'aeromodello poiché potrebbe causare lesioni gravi o persino la morte.
- Non far volare l'aeromodello se le batterie del trasmettitore sono poco cariche.
- Tenere sempre l'aeromodello a vista e sotto controllo.
- Agire sempre sull'interruttore di spegnimento del motore se l'elicottero perde il controllo o rischia di cadere.
- Utilizzare sempre batterie completamente cariche.
- Tenere sempre acceso il trasmettitore mentre l'aeromodello è alimentato.
- Rimuovere sempre le batterie prima dello smontaggio.
- Tenere sempre pulite le parti mobili.
- Tenere sempre asciutte le parti.
- Lasciare sempre raffreddare le parti dopo l'uso prima di toccarle.
- Rimuovere sempre le batterie dopo l'uso.
- Non far volare mai l'aeromodello con il cablaggio danneggiato.
- Non toccare mai le parti mobili.

## Indice

Componenti .....	3	Descrizione dei comandi di volo primari .....	8
Specifiche .....	3	Volo del quadricottero Switch™ .....	9
Contenuto della scatola .....	3	Passaggio da quadricottero a hovercraft .....	9
Preparazione per il primo volo .....	4	Ispezione dopo il volo e lista di controllo per la manutenzione .....	10
Lista di controllo per il volo .....	4	Guida alla risoluzione dei problemi .....	11
Avvertenze sulla ricarica .....	4	Vista esplosa .....	12
Caricabatterie .....	4	Parti di ricambio .....	12
Installazione batterie trasmettente .....	5	Componenti opzionali .....	12
Installazione della batteria di bordo .....	5	Garanzia limitata .....	13
Connessione trasmettente/ricevitore6 .....		Garanzia e informazioni di contatto dell'assistenza .....	14
Tecnologia SAFE .....	6	Informazioni di conformità per l'Unione Europea .....	14
Codici LED .....	7		
Comando della trasmettente .....	7		

## Componenti

	BLH9800
<b>Cellula</b> - Blade® Inductrix® Switch (BLH9800)	<b>Incluso</b>
<b>Motori</b> - 6 mm a spazzole, (BLH8502, CW), (BLH8503, CCW)	<b>Installato</b>
<b>Elettronica di bordo</b> - Scheda di controllo principale, SAFE® (BLH9802)	<b>Installato</b>
<b>Batteria</b> - 150 mAh 1S 3.7V 25C Li-Po (EFLB1501S25)	<b>Incluso</b>
<b>Caricabatterie</b> - Caricabatterie Li-Po USB 1S, 3,7 V (EFLC1008)	<b>Incluso</b>
<b>Trasmettente</b> - MLP4DSM trasmettente a 4 canali, 2,4 GHz, BCMX2 (EFLH1064B)	<b>Incluso</b>

## Specifiche

<b>Lunghezza</b>	119mm
<b>Altezza</b>	60mm
<b>Larghezza</b>	109mm

<b>Diametro elica</b>	30mm
<b>Peso in volo</b>	22 g

Per registrare il prodotto online,  
visitare il sito [www.bladehelis.com](http://www.bladehelis.com)

## Contenuto della scatola

- Interruttore Blade® Inductrix®
- Batteria Li-Po 3,7 V 25C 150 mAh 1S
- Caricabatterie Li-Po USB 1S
- Trasmettente MLP4DSM
- Batterie 4 AA

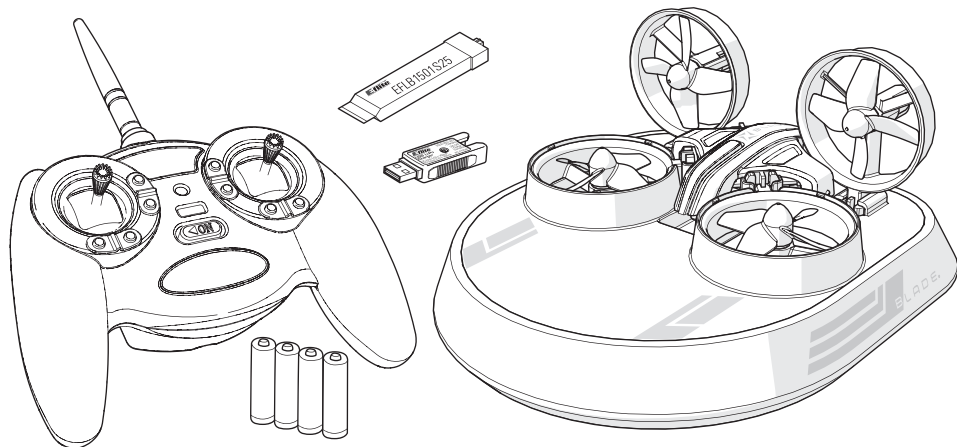

## Preparazione per il primo volo

- Togliere il contenuto dalla scatola e controllarlo
- Iniziare a caricare la batteria di volo
- Montare la batteria sul Quad-Copter (dopo averla ben caricata)
- Familiarizzare con i comandi
- Trovare un'area adatta al volo

## Lista di controllo per il volo

- Accendere sempre prima il trasmettitore**
- Collegare la batteria di volo al cavo proveniente dall'unità di controllo 5-in-1
- Attendere che l'unità di controllo 5-in-1 si inizializzi e si armi
- Far volare il modello
- Far atterrare il modello
- Scollegare la batteria di bordo dall'unità di controllo
- Spegnerne sempre il trasmettitore per ultimo**

## Avvertenze sulla ricarica

Il caricabatterie (EFLC1008) incluso nel pacchetto Iductrix Switch è progettato per caricare in sicurezza la batteria Li-Po in dotazione.

**ATTENZIONE:** seguire attentamente le istruzioni e le avvertenze allegate. L'uso improprio delle batterie Li-Po può provocare incendi, causare lesioni alle persone e/o danni alle cose.

- L'installazione, la carica e l'uso della batteria Li-Po inclusa comportano l'assunzione da parte dell'utente di tutti i rischi associati alle batterie al litio.
- Se durante la carica si forma un rigonfiamento della batteria, interrompere immediatamente l'uso. Se si sta caricando o scaricando la batteria, scollegarla e ricollegarla. Il tentativo di utilizzare, caricare o scaricare una batteria che ha iniziato a gonfiarsi può dare origine a incendi.
- Per una conservazione ottimale, collocare sempre la batteria in un luogo asciutto a temperatura ambiente.
- Durante il trasporto o la conservazione temporanea, la temperatura della batteria deve essere sempre compresa tra 5 e 49 °C. Non conservare la batteria o l'aeromodello in auto o sotto la luce diretta del sole. Se conservata all'interno di un'auto surriscaldata, la batteria potrebbe danneggiarsi o addirittura incendiarsi.

- Caricare sempre le batterie lontano da materiali infiammabili.
- Controllare sempre la batteria prima di caricarla e non caricare mai batterie danneggiate.
- Utilizzare solo caricabatterie specificatamente progettati per caricare batterie Li-Po. La carica effettuata con caricabatterie non compatibili può provocare incendi, causare lesioni alle persone e/o danni materiali.
- Controllare costantemente la temperatura del pacco batterie durante la carica.
- Scollegare sempre la batteria dopo la carica e lasciare raffreddare il caricabatterie tra una carica e l'altra.
- Le celle Li-Po non devono essere mai scaricate sotto i 3 V in condizioni di carico.
- Non coprire mai le etichette di avvertenza con ganci o bandelle.
- Non lasciare mai incustodite le batterie in carica.
- Non caricare mai le batterie a livelli al di fuori di quelli raccomandati.
- Caricare soltanto batterie che risultano fredde al tatto.
- Non tentare mai di smontare o alterare il caricabatterie.
- Non lasciare mai caricare i pacchi batterie a minori.
- Non caricare mai le batterie in ambienti estremamente caldi o freddi (la temperatura consigliata è compresa tra 5 e 49 °C) né collocarle sotto la luce diretta del sole.

## Caricabatterie

**AVVISO:** caricare le batterie solo se sono fredde al tatto e non sono danneggiate. Verificare che le batterie non siano danneggiate, ad esempio gonfie, piegate, rotte o forate.

1. Inserire il caricatore in una porta USB.
2. Collegare correttamente la batteria al cavo del caricatore.
3. Scollegare la batteria dal caricatore appena la carica è terminata.

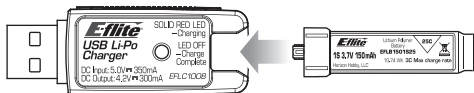

**ATTENZIONE:** usare solo caricatori adatti per le batterie LiPo altrimenti si potrebbero causare incendi o danni.

**ATTENZIONE:** non superare la corrente di carica consigliata.

### Indicazioni dei LED

Fatto il collegamento alla batteria, il LED sul caricatore diventa rosso fisso, indicando che la carica è iniziata. Per caricare una batteria da 200mAh completamente scarica (non sovrascaricata) ci vogliono circa 60 minuti. Quando la carica è terminata il LED si spegne.

**IN CARICA** (rosso fisso)

**CARICA TERMINATA** (spento)

**ATTENZIONE:** appena terminata la carica staccare la batteria. Non lasciare mai la batteria collegata al caricatore.

## Installazione batterie trasmittente

Quando il LED del trasmettitore lampeggia e si sente un beep, bisogna sostituire le pile.

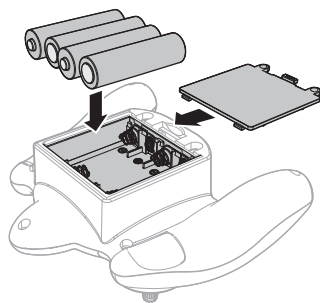

## Installazione della batteria di bordo

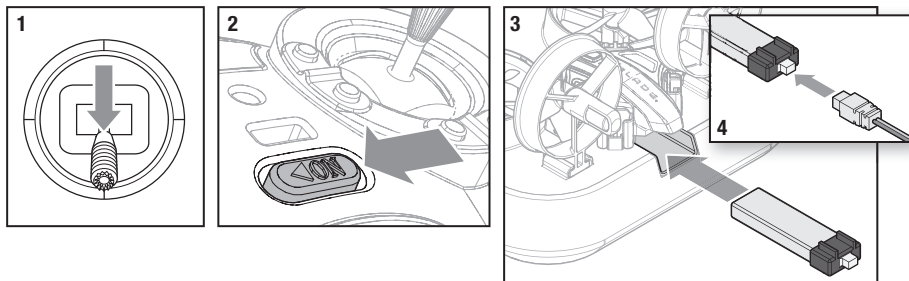

1. Abbassare la manetta portandola sulla posizione più bassa. Per il velivolo BNF, mantenere impegnata la manetta, se la trasmittente lo consente.
2. Accendere la trasmittente.
3. Applicare la batteria facendola scorrere nell'apposita fessura di montaggio sotto all'unità di controllo. Far scorrere la batteria nelle fessure con l'etichetta rivolta verso l'alto in modo tale che la chiave della batteria stampata nel tappo di estremità della batteria vada a contatto con la chiave della fessura della batteria.
4. Collegare il cavo della batteria all'unità di controllo.
5. Posizionare il velivolo su una superficie piana e lasciare fermo il velivolo fino a quando il LED sull'unità di controllo indica una delle seguenti modalità di volo:
  - Blu fisso: Modalità di stabilità, posizione interruttore 0
  - Viola / Magenta fisso: Modalità di Horizon, posizione interruttore 1
  - Rosso fisso: Modalità di agilità, posizione interruttore 2



**ATTENZIONE:** Scollegare sempre la batteria Li-Po dall'aeromodello quando non viene utilizzato, per evitare che si scarichi eccessivamente. Le batterie che si scaricano raggiungendo un voltaggio inferiore al minimo consentito possono danneggiarsi, con conseguente rendimento inferiore e potenziale rischio di incendio quando vengono caricate.

# RTF

Il trasmettitore RTF viene fornito già connesso al modello. Se serve rifare la connessione, si prega di osservare le seguenti indicazioni.

### Procedura di "binding" con trasmettitore MLP4DSM

1. Scollegare la batteria di volo dal quadricottero.
2. Centrare tutti i trim sulla trasmittente.
3. Spegnerne la trasmittente e spostare tutti gli interruttori in posizione 0.
4. Collegare la batteria di volo al quadricottero. Il LED sull'unità di controllo lampeggia dopo 5 secondi.
5. Quando la luce blu lampeggia, spingere e tenere verso il basso lo stick sinistro\* mentre si alimenta la trasmittente (si sente un click)
6. Rilasciare lo stick sinistro. La trasmittente emetterà un segnale acustico e il LED on/off lampeggerà.
7. Il quadricottero è connesso quando tutti i LED sull'aereo si accendono con luce fissa.
8. Scollegare la batteria di volo e spegnere la trasmittente.

\* Questo interruttore di attivazione si può usare anche nella procedura di connessione (binding).

Se si incontrassero problemi, osservare le istruzioni per il "binding" e far riferimento alla guida per la soluzione dei problemi per ulteriori istruzioni. Se necessario contattare il servizio assistenza Horizon. Per un elenco completo dei trasmettitori DSM compatibili visitare il sito [www.bindnfly.com](http://www.bindnfly.com).

## SAFE® Tecnologia

La rivoluzionaria tecnologia SAFE usa una combinazione innovativa di sensori ad assi multipli e un software che permette al modello di conoscere la sua posizione relativa all'orizzonte. Questa percezione spaziale viene utilizzata per controllare l'involuppo di volo del velivolo e mantenere l'inclinazione di rollio o beccheggio entro campi ridotti per volare con maggiore sicurezza. Oltre alla stabilità questo tipo di protezione permette varie modalità di comportamento in modo che il pilota possa scegliere in base al suo livello di preparazione per sentirsi sempre sicuro nel controllo.

La tecnologia SAFE fornisce:

- Protezione dell'involuppo di volo attivabile con un interruttore.
- Varie modalità permettono di adeguare la tecnologia SAFE al proprio livello di preparazione.

La cosa migliore è che la sofisticata tecnologia SAFE non richiede alcun intervento di messa a punto per poterla usare. Ogni velivolo con il SAFE installato è pronto all'uso per offrire la miglior esperienza di volo possibile.

[FlySAFERC.com](http://FlySAFERC.com)

## Codici LED

Attrezzatura	Colore LED	Stato LED	Utilizzo
LED di controllo di volo sulla scheda di controllo	Blu	Fisso	Modalità di stabilità quadricottero, posizione interruttore 0
		Lampeggiante	Perdita di RF / Trasmittente spenta (OFF)
	Viola/magenta	Fisso	Modalità di Horizon quadricottero, posizione interruttore 1
	Rosso	Fisso	Modalità di agilità quadricottero, posizione interruttore 2
		Lampeggiante	Batteria scarica
	Bianco	Lampeggiante	Disarmato, pronto
	Verde	Fisso	Modalità hovercraft 1 (funzionamento a uno stick)
Ambra	Fisso	Modalità hovercraft 2 (funzionamento a due stick)	

## Comando della trasmittente

**RTF**

- Connessione
- Pressione lunga: Armare/Disarmare

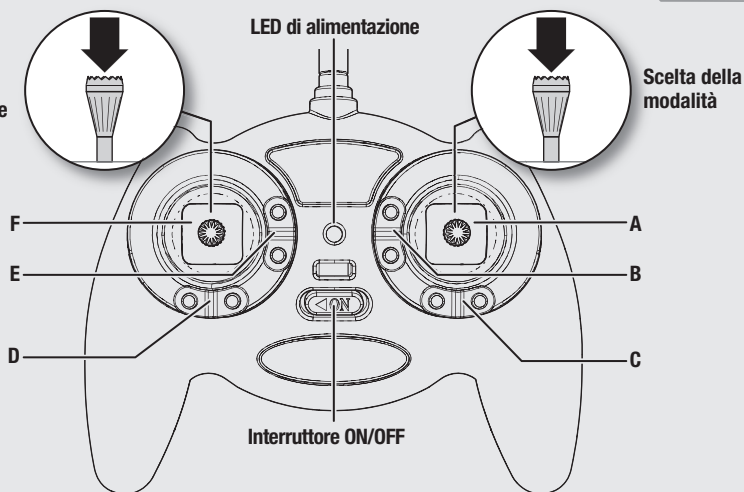

Se premuti, i pulsanti dei trim emettono un suono che aumenta o diminuisce di intensità a ogni pressione. La posizione del trim intermedia o neutra è associata a un tono medio nell'intervallo di passo dei suoni. La fine del campo di controllo è segnalata da una serie di beep.

	A	B	C	D	E	F
<b>Modalità 1</b>	<b>Alettone</b> (Sinistra/Destra) <b>Acceleratore</b> (Su/Giù)	<b>Regolare Acceleratore</b>	<b>Regolare Alettone</b>	<b>Regolare Timone</b>	<b>Regolare Elevatore</b>	<b>Timone</b> (Sinistra/Destra) <b>Elevatore</b> (Su/Giù)
<b>Modalità 2</b>	<b>Alettone</b> (Sinistra/Destra) <b>Elevatore</b> (Su/Giù)	<b>Regolare Elevatore</b>	<b>Regolare Alettone</b>	<b>Regolare Timone</b>	<b>Regolare Acceleratore</b>	<b>Timone</b> (Sinistra/Destra) <b>Acceleratore</b> (Su/Giù)

## Descrizione dei comandi di volo primari

Se non conosci a fondo i comandi del tuo hovercraft e quadricottero Inductrix® Switch, dedica alcuni minuti per familiarizzare con gli stessi prima del tentare il primo volo.

### Funzionamento del quadricottero

Per selezionare la modalità Quadricottero, con il velivolo e la trasmittente accesi e connessi, premere entrambi gli stick giù e fuori per 10 secondi.

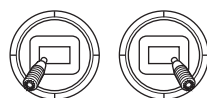

### Modalità di volo quadricottero

Modificare le modalità di volo spingendo verso il basso lo stick destro. Assicurarsi che l'interruttore della modalità di volo sia nella posizione desiderata prima di volare.

- Nella modalità stabilità (posizione interruttore 0), i comandi forniscono un angolo d'inclinazione minimo. Questa modalità è indicata dai LED blu fissi di controllo di volo sul quadricottero.
- La modalità di agilità (posizione interruttore 2) è mostrata dai LED rossi fissi di controllo del volo sul quadricottero.

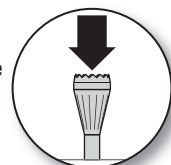

### Manetta

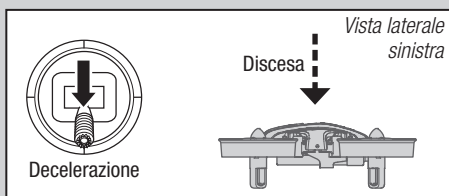
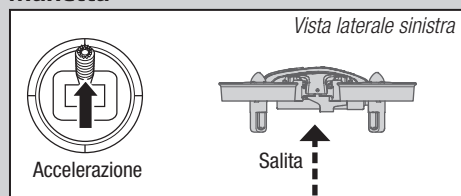

### Timone

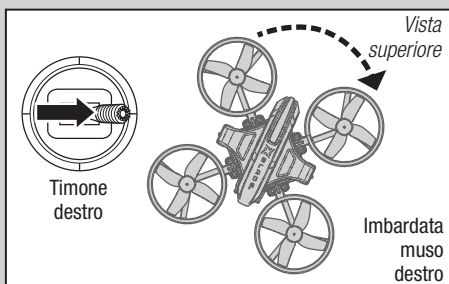
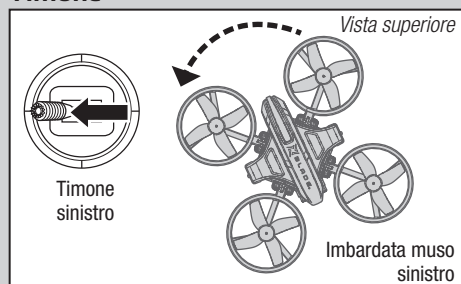

### Elevatore

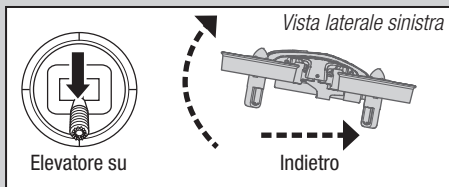
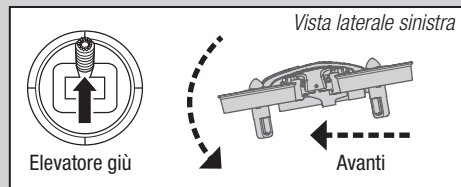

### Alettone

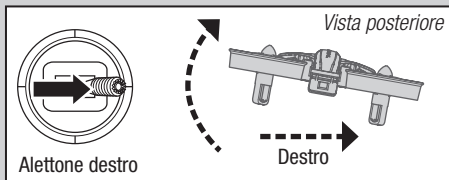
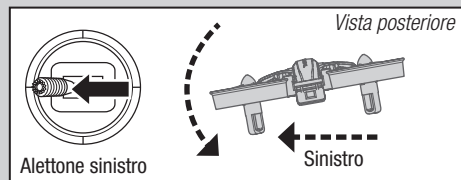



# Volo del quadricottero Switch™

## Decollo

Aumentare il gas fino a che il modello non raggiungerà una quota di circa 60 cm dal suolo, controllare i trim in modo che il modello si comporti come desiderato. Una volta controllati i trim cominciare a volare in modello normalmente.

Per la batteria fornita, il tempo di volo va da 3 a 4 minuti.

## Cutoff di Basso Voltaggio (LVC)

Il sistema LVC taglierà la corrente ai motori una volta che il voltaggio della batteria raggiungerà il livello di guardia. Quando la potenza dei motori diminuirà e il LED della unità 5 in 1 diventerà di colore rosso fisso, atterrare immediatamente e caricare la batteria.

La funzione LVC non previene la sovraccarica delle batterie quando sono immagazzinate.

**AVVISO:** le batterie si potrebbero danneggiare se il sistema LVC interviene ripetutamente.

## Atterraggio

Per atterrare, diminuire gradualmente il gas fino ad arrivare ad un hovering a bassa quota. Dopo l'atterraggio disconnettere la batteria in modo da eliminare il rischio di scaricarla oltre il livello minimo. Caricare la batteria completamente prima di riparla. Durante il periodo di stoccaggio della batteria il voltaggio della stessa non deve scendere al di sotto dei 3V.

## Passaggio da quadricottero a hovercraft

Per passare dal funzionamento come quadricottero al funzionamento come hovercraft, far scorrere le due ventole posteriori verso il basso fuori dalle clip sul telaio principale e farle scorrere nelle clip sul retro della piastra di base dell'hovercraft. Far alloggiare il telaio principale nella fessura nella piastra di base con le due ventole anteriori fissate accertando che le ventole si incastrino nelle rispettive aperture nella piastra di base.

## Funzionamento hovercraft (Modalità 1 - funzionamento a uno stick)

Per selezionare Modalità 1 premere entrambi gli stick verso il basso e dentro per 10 secondi. La modalità di volo LED si accenderà in verde per indicare Modalità 1, funzionamento a uno stick. In Modalità 1, lo stick sinistro non è usato e lo stick destro controlla sia la manetta che il movimento direzionale, come sotto mostrato.

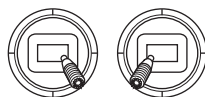

### Elevatore - stick destro

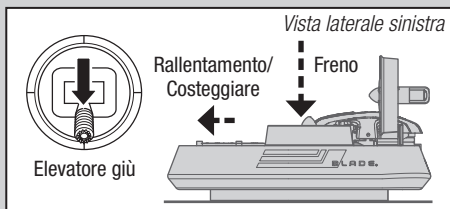
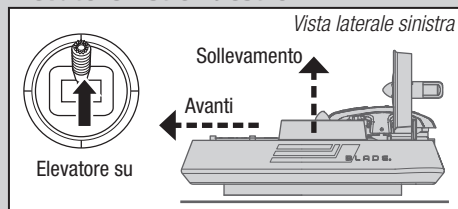

### Alettone - stick destro

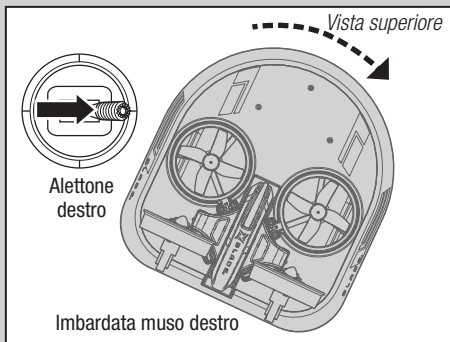
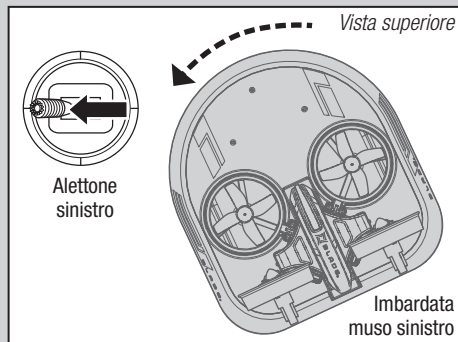

## Funzionamento hovercraft (Modalità 2 - funzionamento due stick)

Per selezionare Modalità 2 premere entrambi gli stick verso l'alto e dentro per 10 secondi. La modalità di volo LED si accenderà in color ambrata per indicare Modalità 2, funzionamento a due stick. In Modalità 2, lo stick destro controlla solo le ventole di sollevamento e tutto il movimento direzionale è controllato dallo stick sinistro, come sotto mostrato.

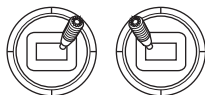

### Elevatore - stick destro

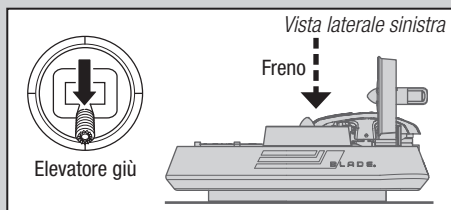
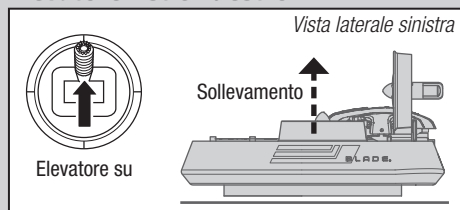

### Timone - stick sinistro

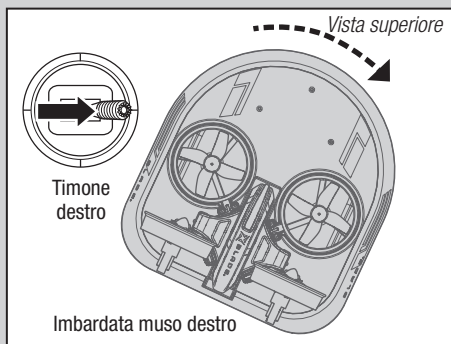
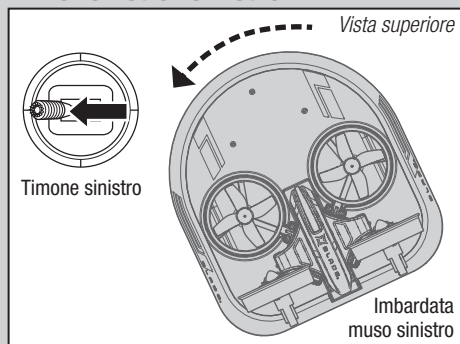

### Manetta - stick sinistro

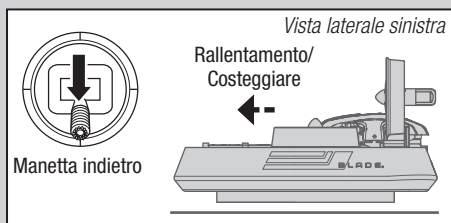
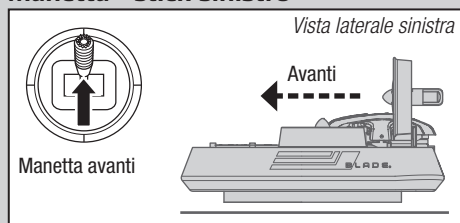

## Ispezione dopo il volo e lista di controllo per la manutenzione

✓		
	<b>Pulizia</b>	Assicurarsi che la batteria non sia collegata prima di effettuare la pulizia. Rimuovere polvere e residui con una spazzola morbida o un panno asciutto e privo di peli.
	<b>Motori</b>	Sostituire il motore quando il modello non vola livellato o tende a virare in salita.
	<b>Cablaggio</b>	Assicurarsi che i cavi non blocchino componenti in movimento. Sostituire i cavi danneggiati e i connettori allentati.
	<b>Sistemi di fissaggio</b>	Assicurarsi che non ci siano viti, elementi di fissaggio o connettori allentati. Non stringere eccessivamente le viti in metallo in componenti di plastica. Serrare la vite in modo che le parti siano a battuta, poi girare la vite solo 1/8 di giro in più.
	<b>Rotori</b>	Assicurarsi che non vi siano danni alle pale del rotore e in altri componenti che si muovono ad alta velocità. Danni in questi componenti sono costituiti da incrinature, sbavature, trucioli o graffi. Sostituire le parti danneggiate prima del volo.

## Guida alla risoluzione dei problemi

Problema	Possibile Causa	Soluzione
Il controllo del quadricottero risulta inconsistente o richiede extra trim per neutralizzare movimenti non voluti.	Velivolo non inizializzato su di una superficie piana.	Scollegare la batteria di bordo, centrare il trim e ripetere l'inizializzazione del quadricottero.
	Batteria non inserita bene nella sua sede.	Regolare la posizione della batteria in modo che il quadricottero sia bilanciato al centro del telaio.
Il quadricottero non risponde al comando del gas.	Stick e/o trim del motore troppo in alto.	Resettare i controlli con stick e trim completamente in basso.
	Il quadricottero è stato mosso durante l'accensione.	Scollegare la batteria di bordo e rifare l'inizializzazione dello quadricottero tenendolo ben fermo.
	Il canale del motore è invertito.	Disconnettere la batteria di volo, invertire il canale del gas nella trasmittente, riconnettere la batteria di volo.
Il quadricottero non funziona ed emette odore di bruciato dopo aver connesso la batteria.	Batteria di bordo collegata con polarità invertita.	Sostituire il circuito del 4-in-1. Collegare la batteria di bordo facendo attenzione alla polarità.
Il quadricottero ha una durata di volo ridotta o ha una potenza ridotta.	Batteria di bordo quasi scarica.	Ricaricare completamente la batteria di bordo.
	Caricabatterie alimentato con scarsa potenza.	Usare un'alimentazione USB diversa per il caricatore.
	Batteria di bordo danneggiata.	Sostituire la batteria di bordo seguendo le istruzioni.
	La temperatura esterna è troppo bassa.	Tenere la batteria al caldo prima dell'uso.
Il LED sul ricevitore lampeggia velocemente e l'aereo non risponde al trasmettitore (durante il "binding").	Trasmettitore troppo vicino al modello durante la procedura di "binding".	Spegnere il trasmettitore. Allontanare il trasmettitore all'aereo. Scollegare e ricollegare la batteria di bordo. Ripetere la procedura di "binding" seguendo le istruzioni.
	Il comando per il "bind" non è stato premuto all'accensione del trasmettitore.	Spegnere il trasmettitore e ripetere la procedura.
	Il modello o il trasmettitore sono troppo vicini a grossi oggetti metallici, sorgenti WiFi o ad un altro trasmettitore.	Spostare il modello e il trasmettitore in un altro posto prima di ripetere la procedura.
Il LED della ricevente lampeggia rapidamente ed il quadricottero non risponde alla trasmittente (dopo aver effettuato le operazioni di Binding).	Sono passati meno di 5 secondi tra l'accensione della trasmittente e la connessione della batteria di volo.	Lasciare la trasmittente accesa. Disconnettere e riconnettere la batteria di volo al quadricottero.
	Il quadricottero è bindato ad una memoria diversa della trasmittente (solo per trasmettenti con ModelMatch).	Selezionare la corretta memoria nella trasmittente. Disconnettere e riconnettere la batterie di volo del quadricottero.
	Batteria di bordo o del trasmettitore quasi scariche.	Sostituire o ricaricare le batterie.
	Il modello o il trasmettitore sono troppo vicini a grossi oggetti metallici, sorgenti WiFi o ad un altro trasmettitore.	Spostare il modello e il trasmettitore in un altro posto prima di ripetere la procedura.
Si schianta al suolo immediatamente dopo essersi sollevato.	Eliche nella posizione sbagliata o modalità di volo scelta non corretta.	Effettuare le regolazioni necessarie.

## Vista esplosa

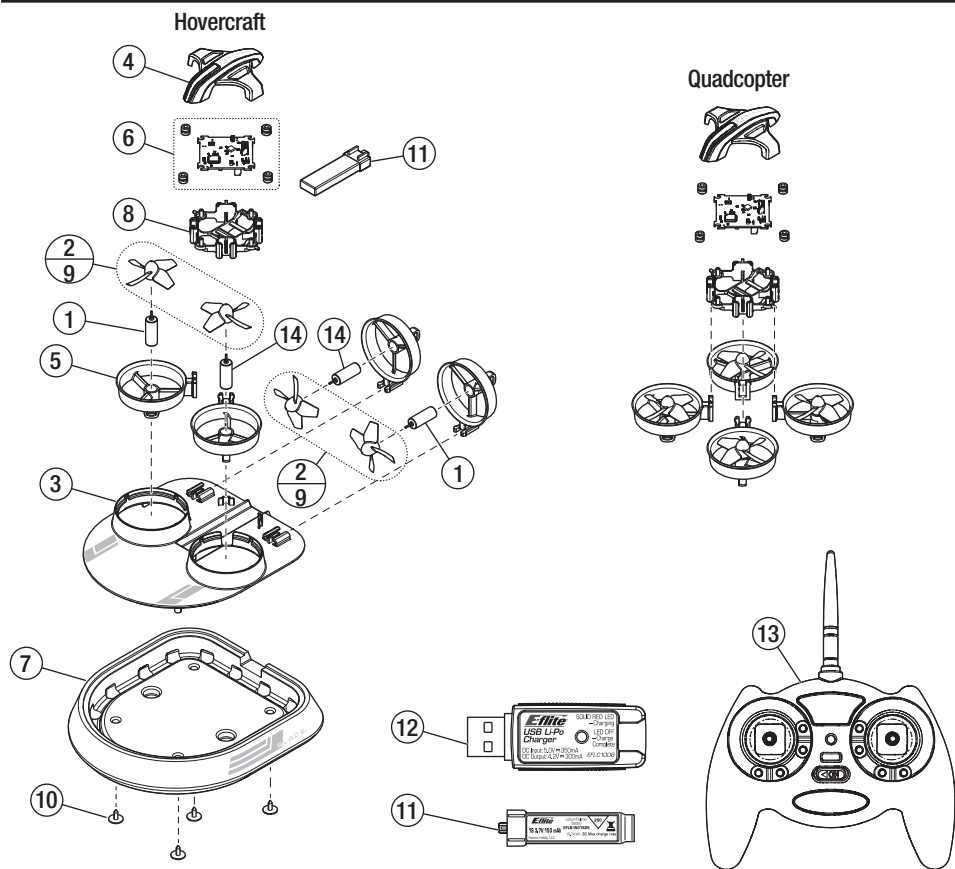

## Parti di ricambio

Componente n.	Descrizione
1	BLH8503 Motore Inductrix, Antiorario (1)
2	BLH8705 Set elica, bianco (4)
3	BLH9805 Piastra di base
4	BLH9807 Cappottina, rossa
5	BLH9803 Kit tubi (2)
6	BLH9802 Scheda di controllo
7	BLH9806 Gonna in espanso
8	BLH9804 Telaio principale
9	BLH9801 Kit elica (4)

Componente n.	Descrizione
10	BLH9808 Set viti (8)
11	EFLB1501S25 3,7V 150 mAh 1S 25C LiPo
12	EFLC1008 Caricabatterie LiPo USB 1S, 350 mAh
13	EFLH1064/B Trasmittente a 4 canali MLP4DSM Blade 2,4 GHz; BMCX2, 120SR
14	BLH8502 Motore Inductrix, Senso orario (1)

## Componenti opzionali

Componente n.	Descrizione
BLH9809	Kit opzionale cappottina con eliche (blu)

Componente n.	Descrizione
EFLB2001S45	3,7V 200 mAh 1S 45C LiPo

## Garanzia limitata

### Periodo di garanzia

La garanzia esclusiva - Horizon Hobby, LLC, (Horizon) garantisce che i prodotti acquistati (il "Prodotto") sono privi di difetti relativi ai materiali e di eventuali errori di montaggio. Il periodo di garanzia è conforme alle disposizioni legali del paese nel quale il prodotto è stato acquistato. Tale periodo di garanzia ammonta a 6 mesi e si estende ad altri 18 mesi dopo tale termine.

### Limiti della garanzia

- (a) La garanzia è limitata all'acquirente originale (Acquirente) e non è cedibile a terzi. L'acquirente ha il diritto di far riparare o di far sostituire la merce durante il periodo di questa garanzia. La garanzia copre solo quei prodotti acquistati presso un rivenditore autorizzato Horizon. Altre transazioni di terze parti non sono coperte da questa garanzia. La prova di acquisto è necessaria per far valere il diritto di garanzia. Inoltre, Horizon si riserva il diritto di cambiare o modificare i termini di questa garanzia senza alcun preavviso e di escludere tutte le altre garanzie già esistenti.
- (b) Horizon non si assume alcuna garanzia per la disponibilità del prodotto, per l'adeguatezza o l'idoneità del prodotto a particolari previsti dall'utente. È sola responsabilità dell'acquirente il fatto di verificare se il prodotto è adatto agli scopi da lui previsti.
- (c) Richiesta dell'acquirente — spetta soltanto a Horizon, a propria discrezione riparare o sostituire qualsiasi prodotto considerato difettoso e che rientra nei termini di garanzia. Queste sono le uniche rivalse a cui l'acquirente si può appellare, se un prodotto è difettoso. Horizon si riserva il diritto di controllare qualsiasi componente utilizzato che viene coinvolto nella rivalsa di garanzia. Le decisioni relative alla sostituzione o alla riparazione avvengono solo in base alla discrezione di Horizon. Questa garanzia non copre dei danni superficiali o danni per cause di forza maggiore, uso errato del prodotto, negligenza, uso ai fini commerciali, o una qualsiasi modifica a qualsiasi parte del prodotto. Questa garanzia non copre danni dovuti ad una installazione errata, ad un funzionamento errato, ad una manutenzione o un tentativo di riparazione non idonei a cura di soggetti diversi da Horizon. La restituzione del prodotto a cura dell'acquirente, o da un suo rappresentante, deve essere approvata per iscritto dalla Horizon.

### Limiti di danno

Horizon non si riterrà responsabile per danni speciali, diretti, indiretti o consequenziali; perdita di profitto o di produzione; perdita commerciale connessa al prodotto, indipendentemente dal fatto che la richiesta si basa su un contratto o sulla garanzia. Inoltre la responsabilità di Horizon non supera mai in nessun caso il prezzo di acquisto del prodotto per il quale si chiede la responsabilità. Horizon non ha alcun controllo sul montaggio, sull'utilizzo o sulla manutenzione del prodotto o di combinazioni di vari prodotti. Quindi Horizon non accetta nessuna responsabilità per danni o lesioni derivanti da tali circostanze. Con l'utilizzo e il montaggio del prodotto l'utente acconsente a tutte le condizioni, limitazioni e riserve di garanzia citate in questa sede. Qualora l'utente non fosse pronto ad assumersi tale responsabilità associata all'uso del prodotto, si suggerisce di restituire il prodotto intatto, mai usato e immediatamente presso il venditore.

### Indicazioni di sicurezza

Questo è un prodotto sofisticato di hobbistica e non è un giocattolo. Esso deve essere manipolato con cautela, con giudizio e richiede delle conoscenze basilari di meccanica e delle facoltà mentali di base. Se il prodotto non verrà manipolato in maniera sicura e responsabile potrebbero risultare delle lesioni, dei gravi danni a persone, al prodotto o all'ambiente circostante.

Questo prodotto non è concepito per essere usato dai bambini senza una diretta supervisione di un adulto. Il manuale del prodotto contiene le istruzioni di sicurezza, di funzionamento e di manutenzione del prodotto stesso. È fondamentale leggere e seguire tutte le istruzioni e le avvertenze nel manuale prima di mettere in funzione il prodotto. Solo così si eviterà un utilizzo errato e di preverranno incidenti, lesioni o danni.

### Domande, assistenza e riparazioni

Il vostro negozio locale e/o luogo di acquisto non possono fornire garanzie di assistenza o riparazione senza previo colloquio con Horizon. Questo vale anche per le riparazioni in garanzia. Quindi in tali casi bisogna interpellare un rivenditore, che si metterà in contatto subito con Horizon per prendere una decisione che vi possa aiutare nel più breve tempo possibile.

### Manutenzione e riparazione

Se il prodotto deve essere ispezionato o riparato, si prega di rivolgersi ad un rivenditore specializzato o direttamente ad Horizon. Il prodotto deve essere Imballato con cura. Bisogna far notare che i box originali solitamente non sono adatti per effettuare una spedizione senza subire alcun danno. Bisogna effettuare una spedizione via corriere che fornisce una tracciabilità e un'assicurazione, in quanto Horizon non si assume alcuna responsabilità in relazione alla spedizione del prodotto. Inserire il prodotto in una busta assieme ad una descrizione dettagliata dei problemi e ad una lista di tutti i singoli componenti spediti. Inoltre abbiamo bisogno di un indirizzo completo, di un numero di telefono per rivolgere ulteriori domande e di un indirizzo e-mail.

### Garanzia a riparazione

Le richieste in garanzia verranno elaborate solo se è presente una prova d'acquisto in originale proveniente da un rivenditore specializzato autorizzato, nella quale è ben visibile la data di acquisto. Se la garanzia viene confermata, allora il prodotto verrà riparato o sostituito. Questa decisione spetta esclusivamente a Horizon Hobby.

### Riparazioni a pagamento

Se bisogna effettuare una riparazione a pagamento, effettueremo un preventivo che verrà inoltrato al vostro rivenditore. La riparazione verrà effettuata dopo l'autorizzazione da parte del vostro rivenditore. La somma per la riparazione dovrà essere pagata al vostro rivenditore. Le riparazioni a pagamento avranno un costo minimo di 30 minuti di lavoro e in fattura includeranno le spese di restituzione. Qualsiasi riparazione non pagata e non richiesta entro 90 giorni verrà considerata abbandonata e verrà gestita di conseguenza.

**ATTENZIONE : Le riparazioni a pagamento sono disponibili solo sull'elettronica e sui motori. Le riparazioni a livello meccanico, soprattutto per gli elicotteri e le vetture RC sono molto costose e devono essere effettuate autonomamente dall'acquirente.**

5/2015

## Garanzia e informazioni di contatto dell'assistenza

Stato di acquisto	Horizon Hobby	Telefono/Indirizzo e-mail	Indirizzo
Unione Europea	Horizon Technischer Service	service@horizonhobby.eu	Hanskampring 9 D 22885 Barsbüttel, Germany
	Sales: Horizon Hobby GmbH	+49 (0) 4121 2655 100	

## Informazioni di conformità per l'Unione Europea



### Dichiarazione di conformità UE:

BLH9700: Horizon Hobby, LLC con la presente dichiara che il prodotto è conforme ai requisiti essenziali e ad altre disposizioni rilevanti delle direttive RED e EMC.

Una copia della dichiarazione di conformità per l'Unione Europea è disponibile a:

<http://www.horizonhobby.com/content/support-render-compliance>.



### Istruzioni del RAEE per lo smaltimento da parte di utenti dell'Unione Europea

Questo prodotto non deve essere smaltito assieme ai rifiuti domestici. Al contrario, l'utente è responsabile dello smaltimento di tali rifiuti che devono essere portati in un centro di raccolta designato per il riciclaggio di rifiuti elettrici e apparecchiature elettroniche. La raccolta differenziata e il riciclaggio di tali rifiuti provenienti da apparecchiature nel momento dello smaltimento aiuteranno a preservare le risorse naturali e garantiranno un riciclaggio adatto a proteggere il benessere dell'uomo e dell'ambiente. Per maggiori informazioni sui centri di raccolta, contattare il proprio ufficio locale, il servizio di smaltimento rifiuti o il

negoziato presso il quale è stato acquistato il prodotto.

©2018 Horizon Hobby, LLC.

Blade, the Blade logo, Inductrix, E-flite, SAFE, DSM, DSM2, DSMX, ModelMatch and the Horizon Hobby logo are trademarks or registered trademarks of Horizon Hobby, LLC. The Spektrum trademark is used with permission of Bachmann Industries, Inc. Futaba is a registered trademark of Futaba Denshi Kogyo Kabushiki Kaisha Corporation of Japan. All other trademarks, service marks or logos are property of their respective owners.

Patents pending. Created 08/18 59130 BLH9800